

SÉRIE 5450
FEUILLE D'INSTALLATION
5450 SERIES
INSTALLATION SHEET

Safe, Fast and Easy to install with the EZLED POWER
Installation simple et rapide avec le système de connexion
EZLED POWER



1. Installation

1. Installer et coller le ruban DEL à l'endroit indiqué.

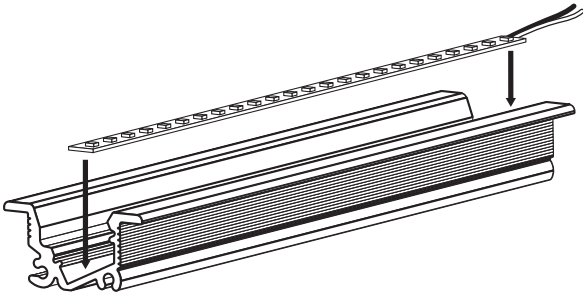

2. Placer ensuite la lentille et sécurisez-la en place dans les clips prévus.

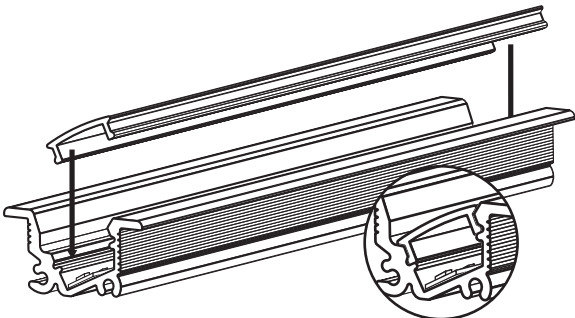

* Les rubans DEL sont vendus séparément.

1. Installation

1. Install and stick the LED strip into indicated position.

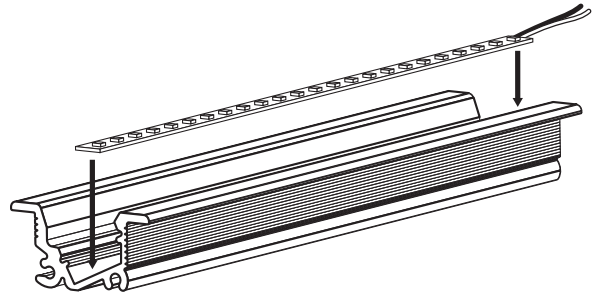

2. Place the lense into position by securing into the designed clips.

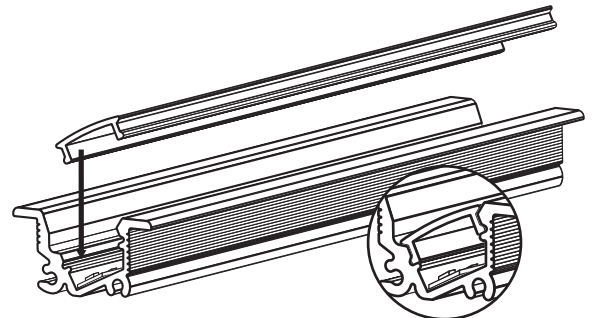

* The LED strips are sold separately.

1. Installation

3. Placez l'extrusion à l'endroit désiré.

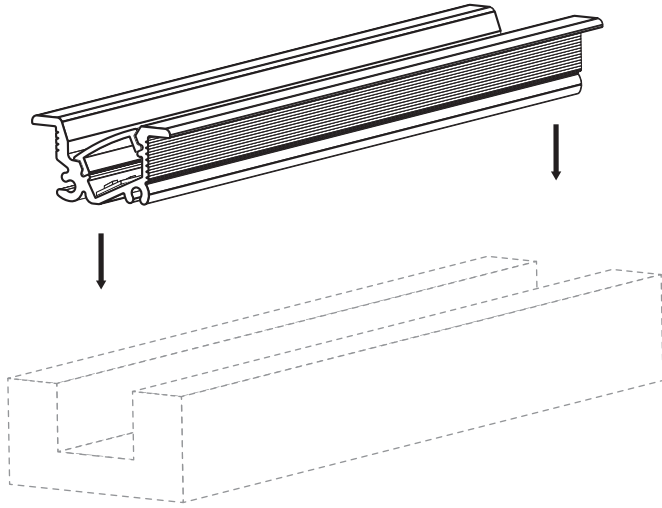

4. Placez et vissez les embouts.

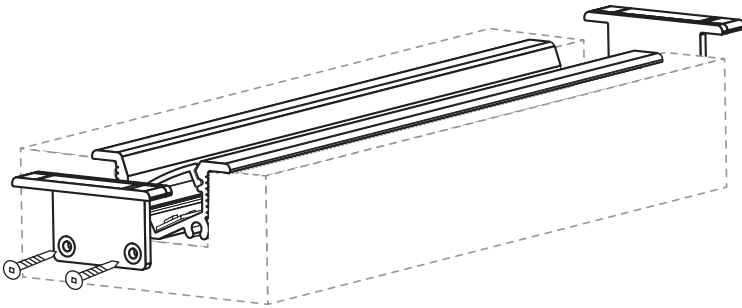

Mise en garde

1. Utiliser seulement des composants Certifiées Classe 2 n'excédant pas 30V DC ou 15V AC lors l'installation du dispositif d'éclairage dans un endroit humide et 60V DC ou 42.4V AC lors de l'installation du dispositif d'éclairage dans un endroit sec ou humide.
2. Ne pas dépasser 5 ampères pour respecter les normes classe 2.

CLASSE
2

100W
MAX

4 AMP MAX
↓ 24V

5 AMP MAX
↓ 12V

* Les rubans DEL sont vendus séparément.

1. Installation

3. Place the desired into desired position.

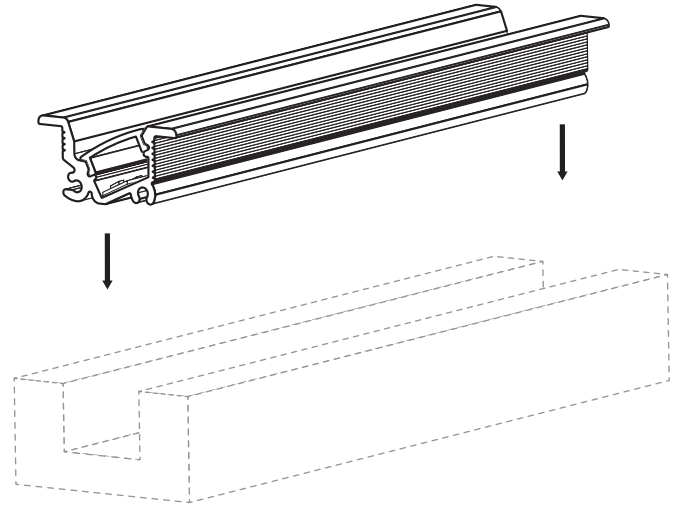

4. Place and screw the endcaps.

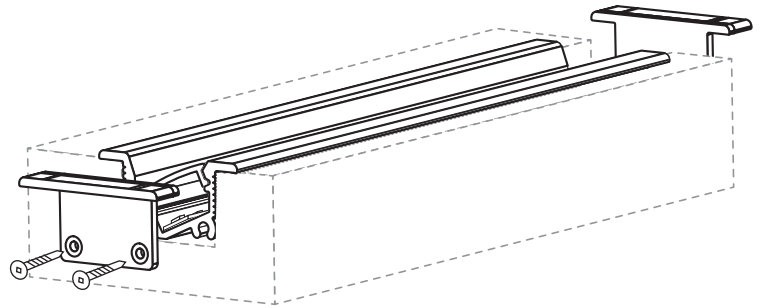

Warning

1. Use only Class 2 rated components not exceeding 30V DC or 15V AC when installing the lighting fixture in a wet location, and 60V DC or 42.4V peak AC when installing the lighting fixture in a dry or damp location.
2. Do not go over 5 amps to match class 2 requirements.

CLASS
2

100W
MAX

4 AMP MAX
↓ 24V

5 AMP MAX
↓ 12V

* The LED strips are sold separately.